

MODELS:

CWSS-xx-S3 = Sounder Beacon, Shallow Back Box, IP21C, O Class
 CWSS-xx-S4 = Sounder Beacon, Shallow Back Box, IP21C, O Class, First Fix
 CWSS-xx-S7 = Sounder Beacon, Shallow Back Box, IP21C, EN54-3 Only
 CWSS-xx-S8 = Sounder Beacon, Shallow Back Box, IP21C, EN54-3 Only, First Fix
 CWSS-xx-W3 = Sounder Beacon, Deep Back Box, IP33C, O Class
 CWSS-xx-W4 = Sounder Beacon, Deep Back Box, IP33C, O Class, First Fix
 CWSS-xx-W7 = Sounder Beacon, Deep Back Box, IP33C, EN54-3 Only
 CWSS-xx-W8 = Sounder Beacon, Deep Back Box, IP33C, EN54-3 Only, First Fix

xx Denotes Body & Flash Colour (ENG)

xx correspond à la couleur de l'appareil et de la lumière (FRE)

xx steht für die Farbe von Gehäuse & Blitzlicht (GER)

xx Denota il colore del corpo e del flash rispettivamente (ITA)

xx Indica el color de la sirena y del flash (SPA)

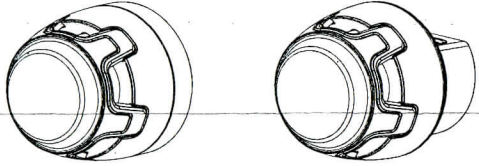

V (O Class)	12-29V
V (EN54-23) (O Class)	24-29V
V (SUPPLEMENTARY INDICATOR)	9-29V
V (EN54-3)	12-14V 18-29V
I (max) (O Class)	40mA @24V
P (max) (O Class)	1W@ 24V
	32
	0.5Hz
	≥ 93% (± 3%) non condensing
	0.5mm ² - 2.5mm ² (max)
°C	-25 to +70

(ENG) INSTALLATION TIPS

These products are universal devices suitable for wall & ceiling mount installations.

These products are not designed for use with pulsed panel outputs. If more than 1 mode is required use the second stage tone.

Drill out the required mounting and wiring holes in the rear of the back box. Do not attempt to "knock-out" the holes with a screwdriver.

Factory setting is Tone 1 at medium volume.

Installation tools required: Pliers, Screwdriver, Drill.

WARNING: Use extreme caution when adjusting the switches on the 6-way DIP switch. The switch contacts and exposed PCB can be affected by electro-static discharge.

WARNING: Care must be taken when installing first-fix model types with the KAC continuity link board. DO NOT touch the exposed link board contacts when load is applied as this may result in an electrical shock. The sounder minimum voltage is limited to 12V to maintain beacon performance.

(FRE) CONSEILS D'INSTALLATION

Ces produits sont des dispositifs universels adaptés aux installations avec montage au mur et au plafond. Ces produits ne sont pas conçus pour une utilisation avec des sorties de centrales à impulsions. Si plusieurs modes sont nécessaires, utilisez la tonalité de la deuxième étape.

Percez les trous de montage et de câblage requis à l'arrière de la base. N'essayez pas de percer les trous avec un tournevis.

Le réglage d'usine est Tone 1 sur un volume moyen.

Outils d'installation requis : une pince, un tournevis et une perceuse.

AVERTISSEMENT : soyez extrêmement prudent lors du réglage des interrupteurs du commutateur DIP à 6 positions. Les contacts des interrupteurs et la carte électronique exposée peuvent subir une décharge électrostatique.

AVERTISSEMENT : une attention particulière doit être portée lors de l'installation des modèles de premier repère avec la carte de lien de continuité KAC. NE TOUCHEZ PAS les contacts de la carte de lien exposée lorsque la charge est appliquée car cela peut engendrer une électrocution.

La tension minimale de la sirène est de 12 V pour conserver les performances de la balise.

(GER) INSTALLATIONSHINWEISE

Diese Produkte sind universell für Wand- und Deckenmontagen einsetzbar. Diese Produkte sind nicht für den Einsatz in Kombination mit pulsierend angesteuerten Ausgängen geeignet. Falls mehr als 1 Modus erforderlich ist, verwenden Sie den Ton der zweiten Stufe.

Bohren Sie die benötigten Montage- und Verdrahtungslöcher auf der Sockelrückseite. Versuchen Sie nicht, die Löcher mit Hilfe eines Schraubendrehers „herauszuklopfen“.

Werksteinstellung: Ton 1 auf mittlerer Lautstärke.

Für die Installation erforderliche Werkzeuge: Bohrer, Zange, Schraubendrehe

WARNUNG: Seien Sie bei der Einstellung der Schalter an dem 6-poligen DIP-Schalter extrem vorsichtig. Die Schalterkontakte und die freiliegende Platine können durch elektrostatische Entladungen beschädigt werden.

WARNUNG: Bei der Installation der Einbausatz-Modelltypen muss sorgfältig auf die KAC-Anschlussverbindungskarte geachtet werden. Berühren Sie KEINESFALLS die offenliegenden Kontakte der Verbindungskarte, wenn Last anliegt, weil dadurch ein Stromschlag erzeugt werden kann.

Die Mindestspannung des Signalgebers ist auf 12 V begrenzt, um die Blitzleuchtenfunktion aufrechtzuerhalten.

(ITA) SUGGERIMENTI PER L'INSTALLAZIONE

Questi prodotti sono dispositivi universali che possono essere montati verticalmente o orizzontalmente per garantire la massima versatilità durante l'installazione.

Questi prodotti non sono stati progettati per lavorare con pannelli ad uscita impulsata. Se è richiesto più di 1 modo di funzionamento si raccomanda di usare il secondo stadio d'uscita tono di secondo stadio.

Forare la parte posteriore della base con un trapano per creare le aperture necessarie per il montaggio e per la cablaggio. Non usare il cacciavite per alcun tipo di foratura.

Le impostazioni di fabbrica sono Tono 1 e volume medio.

Strumenti necessari per l'installazione: pinze, cacciavite, trapano.

ATTENZIONE: Prestare molta cautela nel selezionare la combinazione desiderata sull'interruttore (DIP switch a 6 vie). I contatti dell'interruttore sono esposti e sensibili a scariche elettrostatiche.

ATTENZIONE: Installare con cautela i modelli a Fissaggio Veloce con link di continuità KAC. NON toccare i contatti esposti del link quando un carico è applicato agli stessi, ciò potrebbe comportare shock elettrico.

La tensione minima della sirena è limitata a 12V per garantire le prestazioni del lampeggiante.

(SPA) CONSEJOS DE INSTALACIÓN

Estos equipos están fabricados para ser compatibles con todo tipo de instalaciones para montaje en pared y techo. Sin embargo, no están diseñados para utilizarse con centrales que tengan la salida con intermitencia.

Si se utilizan más de un modo, se recomienda utilizar el segundo tono. Realice los orificios necesarios para el montaje y cableado en la parte posterior de la base. No intente "romper" los orificios pretaladrados con un destornillador. La configuración de fábrica es Tono 1 con volumen medio.

Herramientas de instalación requeridas: alicates, destornillador, taladro.

PRECAUCIÓN. Tenga mucho cuidado al ajustar los microinterruptores. Los contactos del bloque de 6 dips y la placa base (PCB) a la que están conectados se pueden ver afectados por descargas electrostáticas.

PRECAUCIÓN. Debe tener cuidado al instalar los dispositivos con adaptadores para tener continuidad entre placas. NO toque los contactos de las placas ya que al aplicar alimentación se podría producir una descarga eléctrica.

La tensión mínima de la sirena está limitada a 12V para asegurar el funcionamiento del flash.

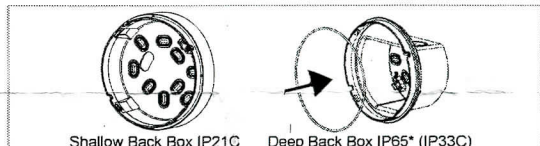
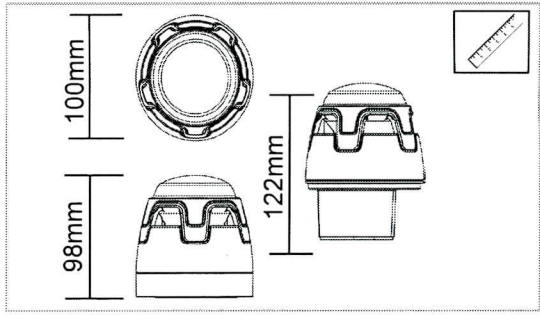
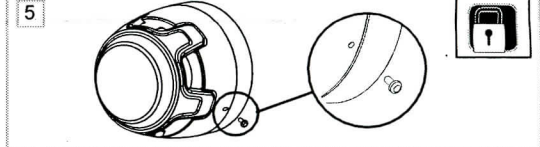
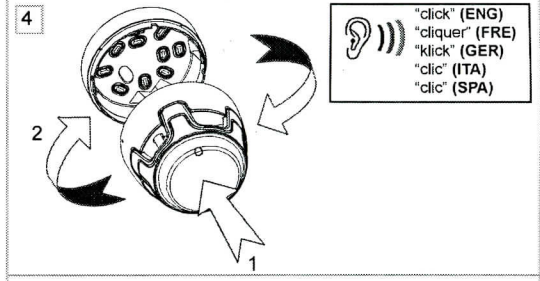
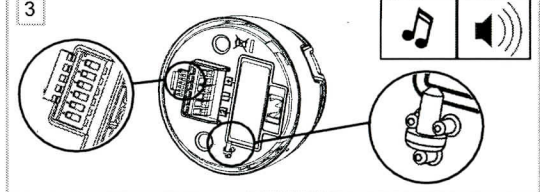
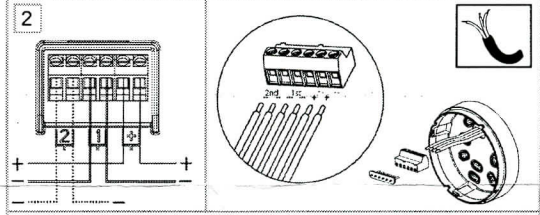
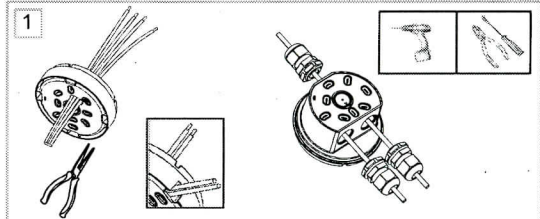
ENScape**SOUNDER BEACON- EN54-23 O CLASS AND SUPPLEMENTARY INDICATOR**

(ENG) If the Deep IP65 option is used, the O-ring seal must be fitted as shown. If required, the deep back box gasket accessory can be installed between the back box and the mounting surface. *IP33C is certified by LPCB to EN54-3 and EN54-23. IP65 is certified by UKAS Accredited test facility.

(FRE) Si vous utilisez l'option base profonde, le joint torique doit être installé sur la base comme indiqué. Si nécessaire, le joint d'étanchéité de la base profonde peut être installé entre la base et la surface de montage. L'indice IP33C est certifié par LPCB pour les normes EN54-3 et EN54-23. L'indice IP65 est certifié par un dispositif de test homologué UKAS.

(GER) Wenn die Option hoher Sockel verwendet wird, muss die O-Ring-Dichtung wie gezeigt, am Sockel befestigt werden. Falls erforderlich, kann die Dichtung zwischen dem Sockel und der Montageoberfläche angebracht werden. Die IP33C-Zertifizierung wird gemäß EN 54-3 und EN 54-23 vom LPCB durchgeführt. Die IP65-Zertifizierung erfolgte durch eine akkreditierte UKAS-Prüfstelle.

(ITA) Se viene usata la Base Alta, l'O-ring deve essere inserito nella base come mostrato in figura. Se necessario, la guarnizione accessoria per Base Alta può essere installata tra la base e la superficie di montaggio. IP33C è certificato da LPCB sugli standard EN54-3 e EN54-23. IP65 è certificato da una struttura di testing accreditata UKAS.

(SPA) Si se utiliza la base alta, debe colocarse la junta tórica como muestra el dibujo. Si fuera necesario, se puede instalar el accesorio (junta) para base alta entre la base y la superficie de montaje. La LPCB certifica el IP33C para EN54-3 y EN54-23. La instalación de pruebas acreditada por UKAS certifica el IP65.